

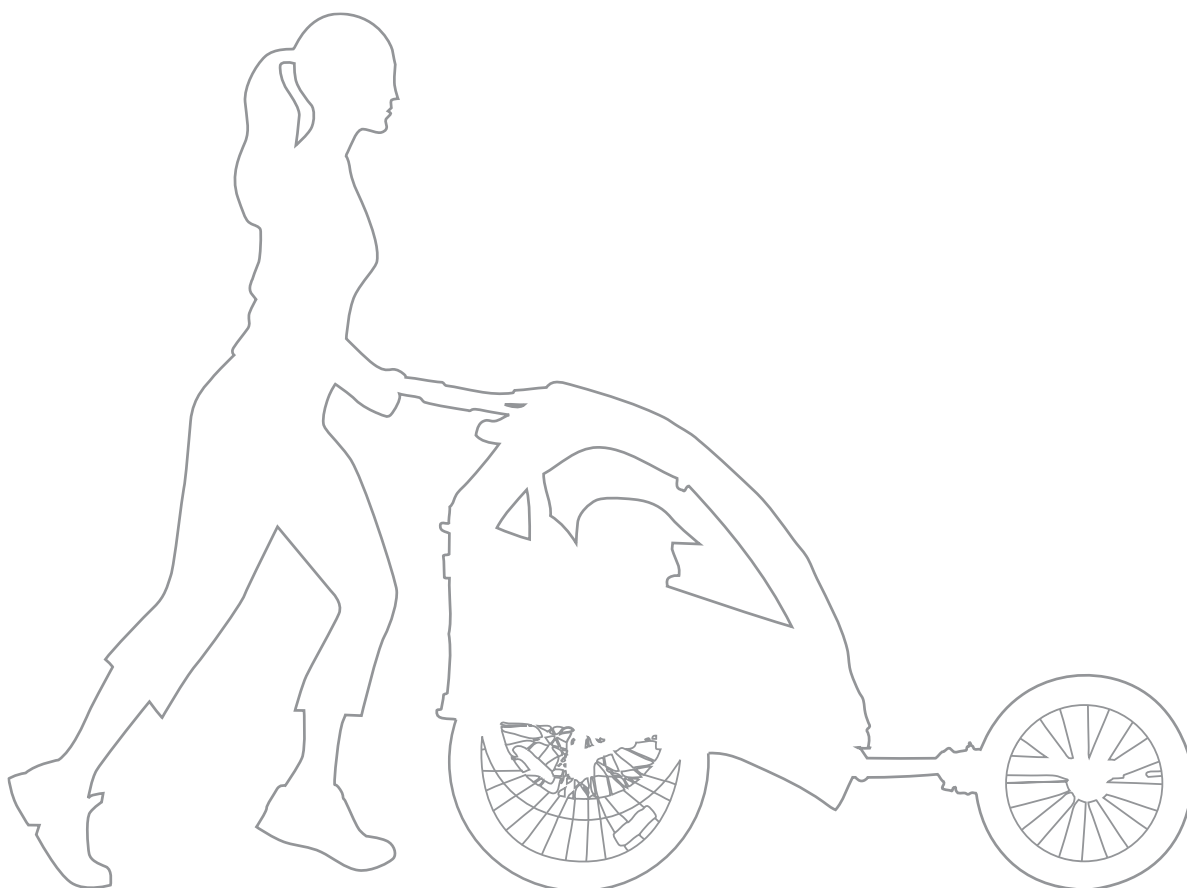

BURLEY®

Betriebsanleitung & Sicherheitshinweise

Jogging-Set 2010



Kompatibel mit folgenden Modellen: d'Lite™ ab 2004, Solo™ ab 2005, Encore™ ab 2007

INHALT

EINFÜHRUNG

1	ALLGEMEINE SICHERHEITSHINWEISE	3
2	MONTAGE, TEILE & ERFORDERLICHE WERKZEUGE	4
3	ANHÄNGER VORBEREITEN	5
4	AUSLEGER MONTIEREN & SICHERN	5
5	LAUFRAD MONTIEREN	8
6	BREMSE JUSTIEREN	9
7	BREMSZUG VERLEGEN	9
8	BREMSHEBEL & SICHERUNGSRIEMEN MONTIEREN	10
9	FEINEINSTELLUNG VORNEHMEN	11
10	ANHÄNGER MIT JOGGING-SET VERWENDEN	11
11	WARTUNG & PFLEGE	12
12	GARANTIEBESTIMMUNGEN	12

Herzlichen Glückwunsch!

Als anspruchsvoller Kunde haben Sie sich für ein Jogging-Set von Burley entschieden. Durch höchste Qualität und einzigartiges Design zählen unsere Produkte weltweit zur absoluten Spitzenklasse. Zusammen mit Ihrer Familie werden Sie viel Freunde am erweiterten Einsatzbereich Ihres Burley-Fahrradanhängers haben.

WICHTIG

Für einen reibungslosen Betrieb und ein Maximum an Sicherheit lesen Sie diese Betriebsanleitung vor Erstgebrauch des Jogging-Sets bitte sorgfältig durch und beachten Sie sämtliche Sicherheitshinweise. Bewahren Sie die Anleitung sorgfältig auf, um später bei Bedarf darauf zurückgreifen zu können. Die Sicherheit Ihres Kindes könnte gefährdet sein, wenn Sie die Anweisungen nicht korrekt befolgen.

Wenn Sie Fragen zu Montage, Wartung oder Betrieb haben, wenden Sie sich bitte an Ihren Burley-Fachhändler oder besuchen Sie uns im Internet unter www.burley.de.

Einführung

Die folgenden allgemeinen Sicherheitshinweise beziehen sich auf den Betrieb des Burley Jogging-Sets im Schiebetrieb durch Fußgänger bzw. Jogger. Zusätzliche Instruktionen und Sicherheitshinweise zum Betrieb von Fahrradgespannen entnehmen Sie bitte der Betriebsanleitung Ihres jeweiligen Burley-Anhängers. Vor Erstgebrauch des Jogging-Sets machen Sie sich bitte gründlich mit der Funktionsweise von Ausleger- und Bremssystem vertraut. Nachdem Sie die Sicherheitshinweise sorgfältig durchgelesen haben, kann es losgehen!

WICHTIG

Bei Burley-Fahrradanhängern ab BJ 2010 sind auch grundsätzlich sämtliche Anweisungen und Sicherheitshinweise bezüglich der Funktionsweise und korrekten Positionierung/Sicherung des schwenkbaren Multifunktionsbügel systems zu beachten. Alle diesbezüglichen Instruktionen entnehmen Sie bitte der Betriebsanleitung Ihres jeweiligen Anhängermodells.

HINWEIS

Alle Angaben zu „links“ oder „rechts“ verstehen sich in Fahrtrichtung (d. h. Fahrer blickt nach vorne).

I ALLGEMEINE SICHERHEITSHINWEISE

Kinder schützen

Kinder im Anhänger müssen stets beaufsichtigt werden und Schutzhelme tragen (auch bei abgestelltem Anhänger). Benutzen Sie im Schiebetrieb grundsätzlich den Sicherungsriemen für das Handgelenk, um ein unkontrolliertes Wegrollen des Anhängers bei unbeabsichtigtem Loslassen des Multifunktionsbügels zu verhindern.

Für den Fahrbetrieb per Zugfahrrad muss das Jogging-Set grundsätzlich komplett und korrekt demontiert werden. Parallel kann der Sicherungsriemen für das Handgelenk im Fahrbetrieb am Schieb- bzw. Multifunktionsbügel verbleiben. Er ist dabei jedoch so am Griffgestänge zu fixieren, dass das lose Riemenende nicht mit passierten Hindernissen auf oder entlang der Strecke in Kontakt kommen, sich an diesen verfangen oder in die Räder geraten kann.

Für ein Maximum an Funktionalität, Stabilität und Sicherheit müssen einzelne Kinder in der Mitte des Anhängers sitzen. Unterwegs muss regelmäßig der korrekte Sitz der Schultergurte überprüft werden (v. a. bei schlafenden Kindern). Stellen Sie zudem sicher, dass transportierte Kinder nicht in Kontakt mit den Rädern oder anderen Anhängerteilen kommen können. Deshalb sollte der Anhängerbetrieb grundsätzlich nur mit korrekt geschlossenem Verdeck erfolgen.

Nur Jogging-Sets und Anhänger in einwandfreiem Zustand verwenden

Kontrollieren Sie vor jeder Benutzung grundsätzlich den technischen Zustand von Jogging-Set und Anhänger. Jogging-Sets und/oder Anhänger dürfen niemals eigenmächtig verändert oder modifiziert werden, da dies die Verkehrs- und Betriebssicherheit extrem gefährden kann (z. B. durch Stabilitätsverlust, Bremswegverlängerung oder Umkippen). Zudem erlöschen durch eigenmächtige Veränderungen sämtliche Garantieansprüche.

Fahrten mit beschädigten Jogging-Sets und/oder Anhängern sind grundsätzlich zu unterlassen. Beschädigte und/oder fehlende Teile müssen unverzüglich durch geeignete Neuteile ersetzt werden. Sämtliche erforderlichen Reparaturmaßnahmen an Jogging-Set und/oder Anhänger sind grundsätzlich und ausschließlich von qualifiziertem Fachpersonal vorzunehmen.

Warten und überprüfen Sie Ihr Jogging-Set in regelmäßigen Abständen korrekt gemäß den Hinweisen unter „Wartung & Pflege“ (s. Abschnitt I 1). Wenn Sie sich bezüglich Inspektion, Wartung oder Pflege von Fahrrad und/oder Anhänger im Zweifel fühlen, überlassen Sie dies bitte Ihrem Burley-Fachhändler.

Gesundheitliche Kriterien und Eignung von Kindern

Per Jogging-Set für Burley-Fahrradanhängern dürfen Kinder nur transportiert werden, wenn diese bereits selbständig aufrecht sitzen und einen Schutzhelm tragen können. Besonders wichtig ist dabei eine ausreichend entwickelte Halsmuskulatur. Lassen Sie grundsätzlich von einem Arzt prüfen, ob Ihr Kind alle gesundheitlichen Kriterien für den Transport in einem Fahrradanhängern erfüllt. Transportierte Kinder müssen sich grundsätzlich ruhig verhalten, da starke Bewegungen zum Umkippen des Anhängers führen können.

HINWEIS

Durch Verwendung des optional erhältlichen Burley-Sitzverkleinerers (Baby Snuggler) können auch kleinere Kinder sicher in einem Burley-Fahrradanhängern mit einem Jogging-Set transportiert werden. Für weitere Informationen zu diesem Zubehör wenden Sie sich bitte an Ihren Burley-Fachhändler oder besuchen Sie uns im Internet unter www.burley.de.

Maximale Zuladung, Stützlast, Sitzhöhe und Mindestalter beachten

Für ein-/zweisitzige Burley-Kinderfahrradanhängern liegt die maximale Zuladung bei 34/45 kg. Abhängig vom Anhängermodell dürfen ein oder zwei Kinder bis zur Vollendung des siebten Lebensjahres transportiert werden. Altersunabhängig dürfen Kinder nicht transportiert werden, wenn ihre Körpergröße die maximale Sitzhöhe überschreitet (Mindestabstand 10 cm zwischen Kopf inkl. Schutzhelm und Unterkante Verdeck/oberes Rahmenrohr). Im Fall des Überschlagens oder Umkippens kann dies ansonsten zu schweren Verletzungen der Insassen führen. Zudem ist grundsätzlich auf richtige Beladung und Gewichtsverteilung zu achten (s. allgemeinen Sicherheitshinweis „Anhänger richtig beladen“)

Verdeck schließen

Bei Verwendung eines Burley-Kinderfahrradanhängers mit Jogging-Set sollte das Fliegenetz grundsätzlich geschlossen sein, um transportierte Kinder vor Insekten, Rollsplitt und anderen losen Partikeln zu schützen. Schließen Sie abhängig von den Witterungsverhältnissen zusätzlich das integrierte Regenverdeck. Besonders bei direkter Sonneneinstrahlung dürfen Kinder niemals unbeaufsichtigt im Anhänger verbleiben, da sich der Innenraum bei warmer Witterung u. U. stark aufheizt. Sorgen Sie stets für eine ausreichende Belüftung (z. B. durch Öffnen des Regenverdecks) und benutzen Sie bei Bedarf den integrierten Sonnenschutz. Für optimale Klimakontrolle sorgt eine zusätzliche Belüftungsklappe im Heckbereich des Verdecks. Bitten

kleiden Sie Ihre Kinder den Witterungsverhältnissen entsprechend. Kontrollieren Sie zudem in regelmäßigen Abständen, ob sich Ihre Kinder im Anhänger wohlfühlen.

Anhänger richtig beladen

Kinder und/oder Zuladungen müssen so im Anhänger platziert werden, dass das Gewicht zentriert und vor der Achse zu liegen kommt. Der Anhänger muss entsprechend ausbalanciert sein, damit das Laufrad des Jogging-Sets jederzeit ausreichend Bodenkontakt hat. Beim Beladen ist daher insbesondere darauf zu achten, dass keine Hecklastigkeit entsteht. Dies gilt insbesondere für die Anhängernutzung im Schiebetrieb. An den Auslegern dürfen keinerlei Zuladungen befestigt werden. Halten Sie den Schwerpunkt so niedrig wie möglich und stellen Sie sicher, dass transportierte Kinder und/oder Zuladungen nicht ins Rutschen geraten können. Bei plötzlichen Vollbremsungen oder Richtungswechseln können nicht ausreichend gesicherte Gegenstände verrutschen und zum Umkippen und/oder Überschlagen des Anhängers führen.

Zudem darf die maximal gestattete Zuladung von 34/45 kg (ein-/zweisitzige Burley-Kinderfahrradanhänger) nicht überschritten werden, um Rahmenkonstruktion und/oder Anbauteile keiner übermäßigen Belastung auszusetzen. Letztere kann Rahmenkonstruktion und/oder Anbauteile irreparabel beschädigen sowie die Verkehrs- und Betriebssicherheit extrem gefährden. Bei einem Verrutschen transportierter Kinder und/oder Zuladungen ist von einem Fortsetzen der Fahrt unverzüglich abzusehen. Anschließend ist so schnell wie möglich ein sicherer Ort abseits der Fahrbahn aufzusuchen. Die Fahrt darf erst dann wieder aufgenommen werden, wenn transportierte Kinder wieder korrekt sitzen bzw. verrutschte Zuladungen wieder sicher im Anhänger befestigt sind. **Nichtbeachtung dieses Hinweises kann zu schweren Verletzungen der Insassen führen.**

Feststellbremse betätigen

Um ein Wegrollen des Anhängers zu verhindern, muss vor dem Loslassen des Schiebe- bzw. Multifunktionsbügels grundsätzlich die Feststellbremse betätigt werden. Überprüfen Sie vor jedem Gebrauch den technischen Zustand der Feststellbremse und deren einwandfreie Funktion. Dies gilt insbesondere nach sämtlichen Wartungs- und Montagearbeiten an den Rädern.

Keine Anhänger/Produkte anderer Hersteller verwenden

Das Burley Jogging-Set ist ausschließlich für eine Verwendung in Verbindung mit Fahrradanhängern von Burley vorgesehen. Die Montage des Burley Jogging-Sets an nicht kompatiblen Anhängern und/oder Produkten anderer Hersteller ist grundsätzlich strikt zu unterlassen. Ansonsten sind Funktion, Verkehrs- und Betriebssicherheit des Burley Jogging-Sets nicht gewährleistet. Parallel erlöschen sämtliche Garantiesprüche.

Richtige Reifen, Felgen und Luftdruck verwenden

Burley-Anhänger dürfen ausschließlich mit den werkseitig mitgelieferten Reifen und Felgen betrieben werden. Vorgeschriebener Luftdruck (2,0 bis 2,4 Bar), Profil und Felgen-/Reifenzustand müssen vor jeder Fahrt sorgfältig kontrolliert werden. Wir empfehlen ausschließlich die Verwendung von Reifen mit Straßenprofil. Vor jeder Benutzung ist zudem grundsätzlich zu überprüfen, ob die Räder des Anhängers gemäß den Angaben in der jeweiligen Betriebsanleitung sicher und korrekt montiert sind.

Mindestalter und Eignung von Benutzern

Das Mindestalter für die Benutzung des Burley Jogging-Sets liegt bei 16 Jahren. Aufgrund des hohen Gewichts dürfen beladene Burley-Anhänger mit Jogging-Set ausschließlich von ausreichend trainierten, körperlich unversehrten und erfahrenen Personen verwendet werden. Diese müssen zusätzlich über entsprechendes Verantwortungsbewusstsein und Kenntnis der Verkehrsregeln verfügen. Kinder und Jugendliche unter 16 Jahren erfüllen diese Voraussetzungen u. U. nicht.

Geeigneten Untergrund wählen

Das Jogging-Set ist für den Betrieb abseits befestigter Fahrbahnen oder im Gelände nicht geeignet. Besondere Vorsicht ist bei rutschigem/unebenem Untergrund sowie Treppen und sonstigen Hindernissen geboten. Lassen Sie in diesem Fall Ihre Kinder grundsätzlich aussteigen und tragen oder schieben Sie den Anhänger vorsichtig über das Hindernis (gilt auch für Aufzüge). **Die Verwendung des Burley Jogging-Sets in Verbindung mit Inlineskates/Rollschuhen sowie auf Rolltreppen ist grundsätzlich strikt zu unterlassen. Nichtbeachtung dieses Hinweises kann zu Unfällen und schweren Verletzungen führen.**

Verhalten bei Reifenpannen oder anderen technischen Problemen
Zum Beheben eventueller Pannen sollten Benutzer des Burley Jogging-Sets stets entsprechendes Werkzeug (z. B. Schraubenschlüssel, Reifenheber, Luftpumpe) und Ersatzteile (z. B. Flickzeug, Ersatzschlauch) mitführen. Bei technischen Problemen muss die Fahrbahn unverzüglich verlassen und ein sicherer Ort aufgesucht werden. Während erforderlicher Reparaturen sind Kinder im Anhänger stets sorgfältig und aufmerksam zu beobachten. Im Zweifelsfall oder bei nicht reparablen Schäden ist von einem Fortsetzen der Fahrt unverzüglich abzusehen. Wenn Sie Fragen zum Beheben von Pannen oder geeignetem Zubehör haben, wenden Sie sich bitte an Ihren Burley-Fachhändler.

2 MONTAGE, TEILE & ERFORDERLICHE WERKZEUGE

WICHTIG

Bitte überprüfen Sie zunächst, ob alle der folgenden Teile im Lieferumfang enthalten sind. Sollte etwas fehlen oder beschädigt sein, beginnen Sie bitte nicht mit der Montage. Wenden Sie sich in diesem Fall unverzüglich an Ihren Burley-Fachhändler – ebenso, wenn Sie sich später bei einzelnen Montageschritten unsicher fühlen sollten.

Inklusive Garantiekarte und Betriebsanleitung mit Sicherheitshinweisen.

MONTAGETEILE IM BEUTEL

- (1) Schnellspannachse
- (1) Kunststoff-Clip für Bremszug
- (1) Garantiekarte
- (1) Sicherungsriemen für das Handgelenk

TEILELISTE & SCHAUBILD (S. ABB. 1)

1. Ausleger für Laufrad
2. Laufrad
3. Schnellspannachse
4. Kunststoff-Clip für Bremszug
5. Sicherungsriemen für das Handgelenk (ohne Abb.)



Abbildung 1

ERFORDERLICHE WERKZEUGE

(nicht im Lieferumfang enthalten)

- Kleiner Kreuzschlitz-Schraubendreher (PH 1)
- Großer Kreuzschlitz-Schraubendreher (PH 2)
- 10 mm Gabel-/Ringschlüssel
- 11 mm Gabel-/Ringschlüssel

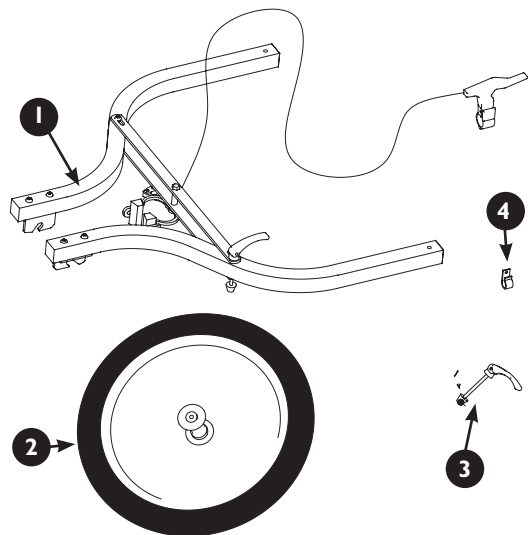
Ergänzend zu den verbindlichen Montageschritten und Sicherheitshinweisen in dieser deutschsprachigen Betriebsanleitung finden Sie unter www.burley.com/support/tutorials.cfm diverse englischsprachige Demonstrationsvideos im Internet.

3 ANHÄNGER VORBEREITEN

Zum Montieren des Jogging-Sets darf der Anhänger nicht beladen sein. Betätigen Sie die Feststellbremse und entfernen Sie die Deichsel gemäß den Instruktionen in der Betriebsanleitung Ihres jeweiligen Anhängermodells.

HINWEIS

Alle folgenden Angaben zu „links“ oder „rechts“ verstehen sich in Fahrtrichtung (d. h. Fahrer blickt nach vorne).

4 AUSLEGER MONTIEREN & SICHERN

Abhängig von Baujahr und Modell verfügen Burley-Anhänger über unterschiedliche Systeme zur Deichselarretierung, die jeweils auch bei der Verwendung des Burley Jogging-Sets zum Einsatz kommen. Stellen Sie daher zunächst fest, welcher der folgenden Abschnitte zur Auslegermontage auf Ihr individuelles Anhängermodell zutrifft.

HINWEIS

Im Rahmen des jeweiligen Systems zur Deichselarretierung erfolgt die Auslegermontage rechts und links auf identische Weise.



Abbildung 2

ALLE BURLEY-ANHÄNGER (AUSSER SOLO/D'LITE AB BJ 09)

Alle Burley-Anhängermodelle außer Solo/D'Lite ab BJ 2009 verfügen rechts und links jeweils über zwei identische, unbewegliche Deichselaufnahmen. Zum korrekten Montieren der Ausleger mittels dieses Systems gehen Sie bitte wie folgt vor:

1. Platzieren Sie das Jogging-Set mit der Bremse nach unten an der Anhängerfront. Die Bremsarme müssen nach vorne zeigen. Öffnen Sie den Schnellspannhebel auf der Querstrebe (s. Abbildung 2).
2. Führen Sie die Ausleger des Jogging-Sets zunächst in die beiden vorderen Deichselaufnahmen auf beiden Anhängerseiten ein.

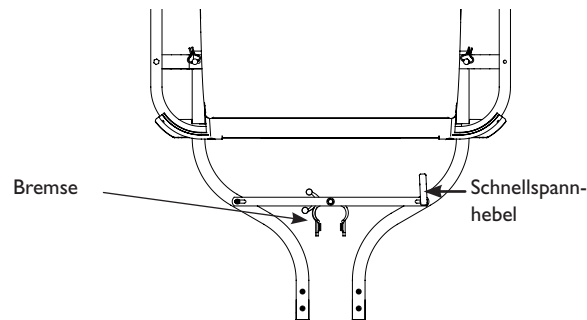
HINWEIS

Beachten Sie dabei je nach Anhängermodell bitte Abbildung 3 (Solo/D'Lite bis BJ 08, Encore) **oder** Abbildung 4 (Cub ab BJ 08).

3. Schieben Sie die Ausleger anschließend in die beiden hinteren Deichselaufnahmen (s. Abbildung 3 **oder** 4).
4. Richten Sie die Bohrungen in den Auslegern auf die Bohrungen in den hinteren Deichselaufnahmen aus (s. Abbildung 3 **oder** 4).



Abbildung 3



Abbildung 4

5. Sichern Sie nun die Ausleger auf beiden Anhängerseiten in den Deichselaufnahmen. Je nach Anhängermodell erfolgt die Sicherung auf unterschiedliche Weise:

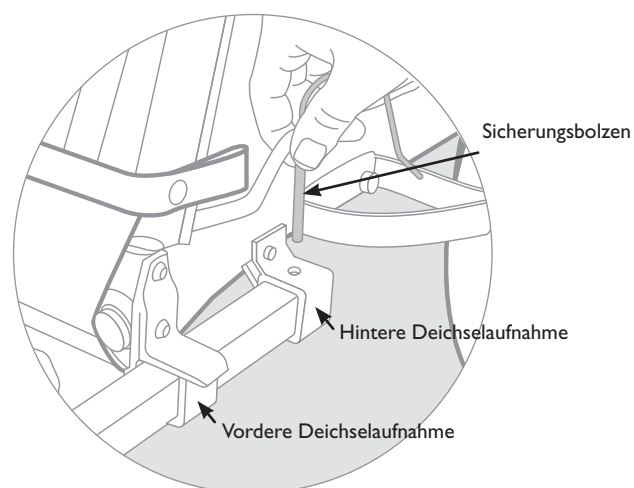
Solo/d'Lite bis Baujahr 2008, Encore:

- a) Richten Sie die Auslegerbohrungen auf die Bohrungen in den hinteren Deichselaufnahmen aus (s. Abbildung 3).
- b) Führen Sie die Sicherungsbolzen jeweils von oben hindurch (s. Abbildung 3).
- c) Fixieren Sie die Bolzen, indem Sie die Sicherungsklammern drehen und über die Bolzenenden spannen (s. Abbildung 5).

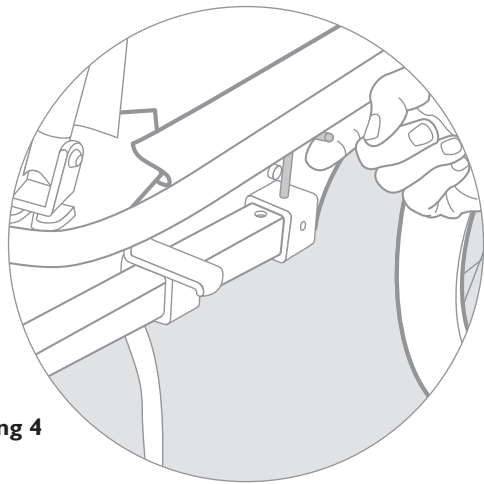

Abbildung 5

d) Überprüfen Sie zum Abschluss durch kräftiges Rütteln an den Auslegern, ob diese sicher befestigt sind.

Vor jeden Gebrauch des Jogging-Sets ist grundsätzlich zu überprüfen, ob beide Sicherungsbolzen korrekt sitzen.

Cub ab BJ 2008

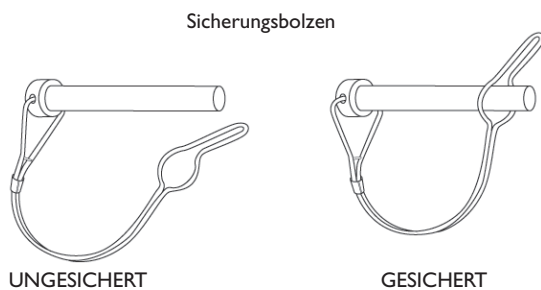
- a) Richten Sie die HINTEREN Auslegerbohrungen auf die Bohrungen in den hinteren Deichselaufnahmen aus (s. Abbildung 4).
- b) Schieben Sie die Sicherungsbolzen der hinteren Deichselaufnahmen durch die hinteren Auslegerbohrungen (s. Abbildung 4).
- c) Sichern Sie die Ausleger, indem Sie die hinteren Sicherungsbolzen in Richtung Heck schwenken und in den dafür vorgesehenen Aufnahmen einrasten (s. Abbildung 6).



Abbildung 6

Cub ab BJ 08

- d) Schieben Sie die beiden vorderen Sicherungsbolzen durch die **vorderen** Auslegerbohrungen (s. Abbildung 6).
- e) Fixieren Sie beide vorderen Bolzen, indem Sie deren Sicherungsklammern drehen und über die Bolzenenden spannen (s. Abbildung 5).
- f) Überprüfen Sie zum Abschluss durch kräftiges Rütteln an den Auslegern, ob diese sicher befestigt sind.

WICHTIG

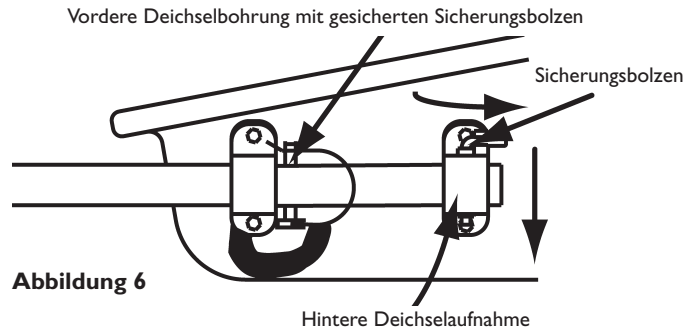
Vor jeden Gebrauch des Jogging-Sets ist grundsätzlich zu überprüfen, ob alle vier Sicherungsbolzen korrekt sitzen.

⚠️ WARNHINWEIS

Vor jeden Gebrauch des Burley Jogging-Sets muss grundsätzlich überprüft werden, ob Ausleger und Sicherungsbolzen korrekt sowie sicher montiert sind. Ansonsten können sich die Ausleger während der Fahrt unbeabsichtigt lockern, ihre Position verändern und/oder komplett vom Anhänger lösen und/oder in die Räder geraten. Nichtbeachtung dieses Warnhinweises kann zu Unfällen und schweren Verletzungen führen.

Solo / d'Lite ab BJ 09

Ab BJ 2009 verfügen die Burley-Anhängermodelle Solo/D'Lite rechts und links jeweils über eine identische, schwenkbare Kombination aus Radabweiser und Deichselklemmung. Zum korrekten Montieren der Ausleger mittels dieses Systems gehen Sie bitte wie folgt vor:

HINWEIS

Die Entriegelungsknöpfe für die Arretierungsbolzen der Deichselklemmung befinden sich jeweils auf Ober- und Unterseite der Radabweiser.

1. Platzieren Sie das Jogging-Set mit der Bremse nach unten an der Anhängerfront. Die Bremsbeläge müssen nach vorne zeigen (s. Abbildung 2)
2. Drücken Sie beide Entriegelungsknöpfe gleichzeitig hinein, um die Arretierungsbolzen der Deichselklemmung zu lösen. Halten Sie beide Entriegelungsknöpfe gedrückt.
3. Schwenken Sie den Radabweiser bei gedrückten Entriegelungsknöpfen halb nach außen (s. Abbildung 7), um später ein ungehindertes Einführen des jeweiligen Auslegerarms gemäß Arbeitsschritt 6 zu ermöglichen.
4. Lassen Sie nun beide Entriegelungsknöpfe am Radabweiser wieder los.

5. Wiederholen Sie den Vorgang identisch beim zweiten Radabweiser.
6. Führen Sie beide Auslegerarme gleichzeitig in die Deichselaufnahmen ein (s. Abbildung 7).



Abbildung 7

7. Richten Sie die hinteren Auslegerbohrungen auf die hinteren Bohrungen in den Deichselaufnahmen aus.
8. Stecken Sie die Sicherungsbolzen mit den daran befindlichen Sicherungsklammern vollständig von oben hindurch.
9. Arretieren Sie die Bolzen, indem Sie jeweils die Sicherungsklammer drehen und auf der Unterseite der Deichselaufnahmen über die Bolzenenden spannen (s. Abbildung 5).
10. Schwenken Sie den rechten und linken Radabweiser vollständig nach innen. Dabei müssen jeweils beide Arretierungsbolzen der Deichselklemmung vollständig in den dafür vorgesehenen Bohrungen auf Ober- und Unterseite der Deichselaufnahme einrasten (s. Abbildung 8).

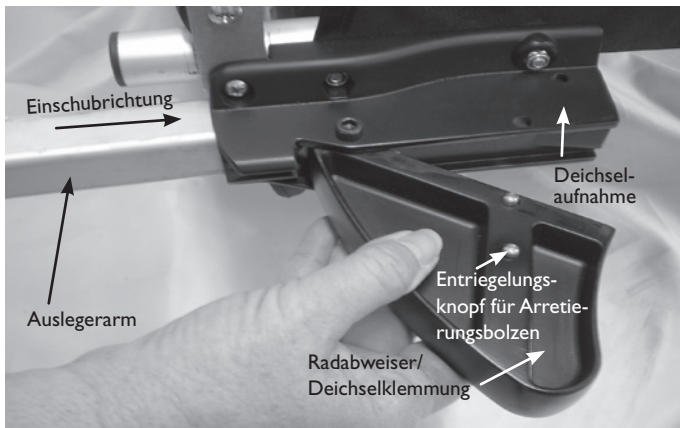

Abbildung 8

12. Überprüfen Sie nun unbedingt durch Ziehen bzw. Rütteln an den Radabweisern, ob beide Arretierungsbolzen der Deichselklemmung jeweils korrekt eingerastet sind.

WICHTIG

Vor Antritt jeder Fahrt ist grundsätzlich zu überprüfen, ob Arretierungs- und Sicherungsbolzen korrekt sitzen.

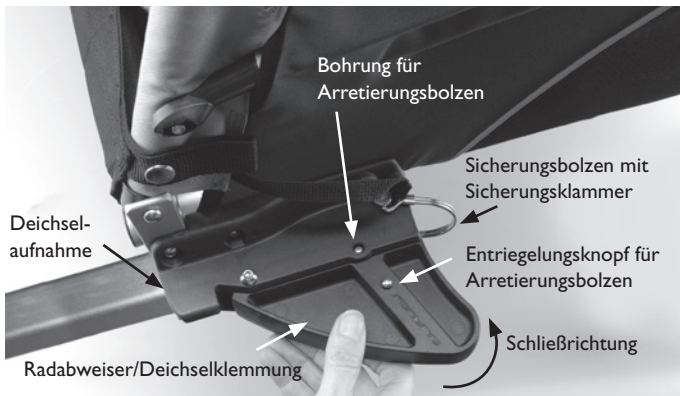
⚠️ WARNHINWEIS

Vor jedem Gebrauch des Burley Jogging-Sets müssen Ausleger, Radabweiser/Deichselklemmung und sämtliche Arretierungs-/Sicherungsbolzen grundsätzlich auf korrekte, sichere Montage überprüft werden. Ansonsten können sich Ausleger/Radabweiser während der Fahrt unbeabsichtigt lockern, ihre Position verändern und/oder komplett vom Anhänger lösen und/oder in die Räder geraten. Nichtbeachtung dieses Warnhinweises kann zu Unfällen und schweren Verletzungen führen.

AUSLEGER DEMONTIEREN

Vor dem Demontieren der Ausleger betätigen Sie bitte grundsätzlich zuerst die Feststellbremse Ihres Anhängers. Je nach Modell gehen Sie anschließend bitte wie folgt vor:

Solo/d'Lite bis BJ 2008, Encore:

1. Lösen Sie die Sicherungsklammern der Sicherungsbolzen. Ziehen Sie die Bolzen anschließend vollständig aus den hinteren Deichselaufnahmen/-bohrungen.
2. Ziehen Sie die Auslegerarme rechts und links vollständig aus beiden Deichselaufnahmen.

Cub ab BJ 2008

1. Lösen Sie die Sicherungsklammern der vorderen Sicherungsbolzen. Ziehen Sie die Bolzen anschließend vollständig aus den vorderen Deichselaufnahmen/-bohrungen.
2. Schwenken Sie die Sicherungsbolzen der hinteren Deichselaufnahmen in Richtung Anhängerfront. Ziehen Sie die Bolzen anschließend vollständig aus den hinteren Deichselaufnahmen/-bohrungen.
3. Ziehen Sie die Auslegerarme rechts und links vollständig aus beiden Deichselaufnahmen.

Solo/d'Lite ab BJ 2009

1. Entfernen Sie Sicherungsklammern und -bolzen an beiden Deichselaufnahmen.
2. Drücken Sie jeweils beide Entriegelungsknöpfe gleichzeitig hinein, um die Arretierungsbolzen der Deichselklemmungen zu lösen. Lassen Sie die Entriegelungsknöpfe nach dem Lösen der jeweiligen Klemmung wieder los.
3. Schwenken Sie beide Radabweiser bis zum Anschlag nach vorne.
4. Ziehen Sie die Auslegerarme vollständig aus beiden Deichselaufnahmen.

⚠️ WARNHINWEIS

Das Demontieren der Auslegerarme darf ausschließlich auf ebenem, griffigem Untergrund und bei vollständig leerem Anhänger erfolgen. Dabei ist der Anhänger grundsätzlich ausreichend gegen Umkippen und/oder unbeabsichtigtes Wegrollen zu sichern. Die Feststellbremse des Anhängers muss vor dem Demontieren der Ausleger grundsätzlich betätigt werden. Nichtbeachtung dieses Warnhinweises kann zu Unfällen und schweren Verletzungen führen.

5 LAUFRAD MONTIEREN

HINWEIS

Unabhängig vom jeweiligen Anhängermodell wird das Laufrad des Jogging-Sets auf identische Weise montiert.

JOGGING-SET VORBEREITEN

Zum Montieren des Laufrads müssen Sie zunächst die Bremse des Jogging-Sets entspannen, da der Reifen dicker als die Felge ist. Gehen Sie hierzu bitte wie folgt vor:

1. Schieben Sie hierzu den Schnellspannhebel (a) in Richtung Anhänger, während Sie die Bremsarme (b) **gleichzeitig** zusammenpressen (s. Abbildung 9).
2. Lassen Sie die Bremsarme wieder los. Diese stehen nun so weit auseinander, dass Sie das Laufrad montieren können (s. nächster Arbeitsschritt).



Abbildung 9

LAUFRAD MONTIEREN

Nun kann das Laufrad des Jogging-Sets montiert werden. Gehe Sie hierzu bitte wie folgt vor:

HINWEIS

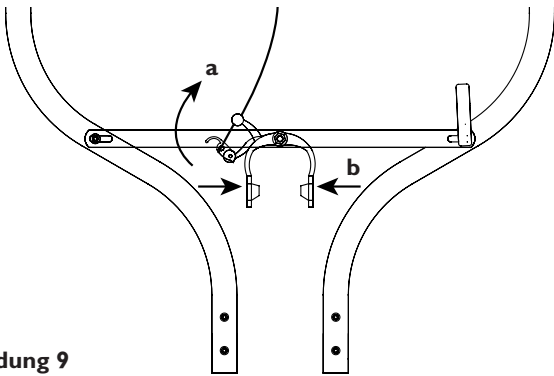
Das Laufrad des Jogging-Sets ist nicht laufrichtungsgebunden und kann daher links oder rechts montiert werden.

1. Stecken Sie die Schnellspannachse durch die Nabe des Laufrads. Stellen Sie sicher, dass sich auf beiden Seiten der Nabe jeweils eine Feder befindet (s. Abbildung 10).



Abbildung 10

2. Ziehen Sie die gerändelte Einstellmutter locker an (s. Abb. 10).
3. Platzieren Sie das Laufrad in den Radaufnahmen. Kontrollieren Sie anschließend unbedingt, ob die Achse korrekt in den Aufnahmen sitzt.
4. Der Schnellspannhebel ist mit den Markierungen OPEN (offen) und CLOSED (geschlossen) versehen. Öffnen Sie den Hebel, so dass der Schriftzug OPEN (offen) erkennbar ist. Richten Sie den Hebel so aus, dass er in der geschlossenen Position (CLOSED) zum Heck des Anhängers zeigt (s. Abbildung 11).

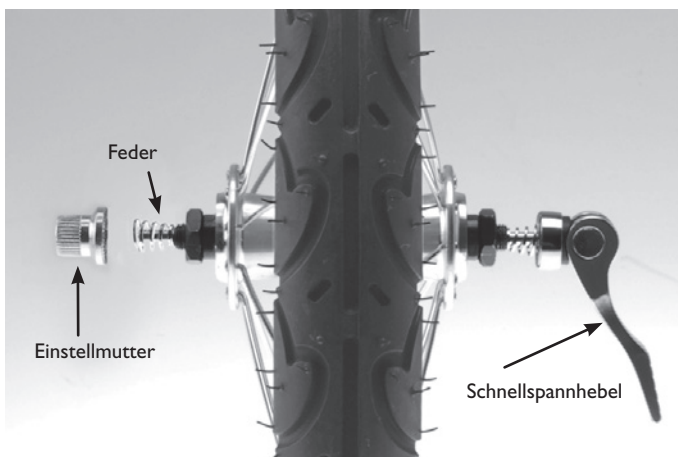

Abbildung 11

5. Ziehen Sie die Einstellmutter fest und schließen Sie den Schnellspannhebel. Ab einem Hebelwinkel von 90° muss der Widerstand beim Schließen kontinuierlich zunehmen (s. Abbildung 12). Ist dies nicht der Fall, müssen Sie das Schnellspannsystem unbedingt entsprechend an der Einstellmutter nachjustieren. Ansonsten kann sich das Laufrad während der Fahrt lockern und/oder vollständig vom Anhänger lösen.

WICHTIG

Fixieren Sie die Schnellspannachse auf keinen Fall durch Drehen am Hebel.

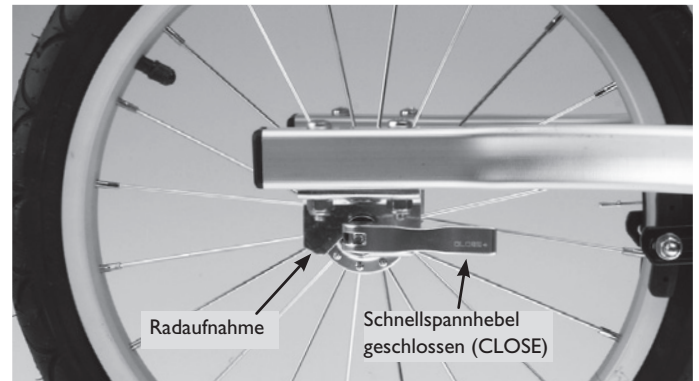

Abbildung 12

⚠️ WARNHINWEIS

Vor jedem Gebrauch des Burley Jogging-Sets müssen der sichere, korrekte Sitz des Laufrads und die Einstellung der Vorspannung sorgfältig überprüft werden. Die Schnellspannachse muss sich vollständig innerhalb der Radnabe befinden. Beim Schließen des Schnellspannsystems muss der Widerstand ab einem Winkel von 90° kontinuierlich zunehmen. Das Laufrad darf nicht wackeln oder sich anderweitig bewegen lassen, damit es sich während der Fahrt nicht vom Anhänger lösen kann. Wenn Sie sich unsicher bezüglich Montage, Wartung oder Betrieb Ihres Jogging-Sets fühlen, wenden Sie sich bitte an Ihren Burley-Fachhändler. Nichtbeachtung dieses Warnhinweises kann zu Unfällen und schweren Verletzungen führen.

6 BREMSE JUSTIEREN

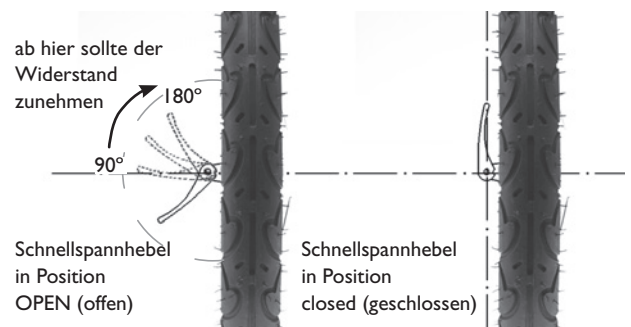
HINWEIS

Unabhängig vom jeweiligen Anhängermodell werden die Bremsen des Jogging-Sets auf identische Weise montiert.

Die Bremsbefestigungsschraube (a) in der Mitte der Querstrebe muss sich auf einer Linie mit der Mitte des Laufrads befinden. Sollte dies nicht der Fall sein, gehen Sie bitte wie folgt vor:

1. An der Querstrebe befindet sich eine Fixierungsschraube (b). Öffnen Sie nun den gegenüberliegenden Schnellspannhebel (c) und richten Sie die Querstrebe so aus, dass sich die Bremsbefestigungsschraube auf einer Linie mit der Mitte des Laufrads befindet (s. Abbildung 13).

HINWEIS

Sollte das Ausrichten des Laufrades nicht möglich sein, folgen Sie bitte den Anweisungen unter Kapitel 9 Geradeauslauf einstellen.

2. Schließen Sie den Schnellspannhebel der Querstrebe. Kontrollieren Sie nun die korrekte Einstellung. Folgen Sie dabei bitte dem Funktionsprinzip in Arbeitsschritt 5 unter „Laufrad montieren“.
3. Spannen Sie nun die Bremse des Jogging-Sets, indem Sie den Schnellentspannhebel (d) in Richtung Laufrad drücken und gleichzeitig die Bremsarme (e) zusammenpressen. Lassen Sie die Bremsarme wieder los. Die Bremsarme greifen nun um den Reifen des Laufrads herum (s. Abbildung 13).



Abbildung 13

7 BREMSZUG VERLEGEN

Abhängig von Anhängermodell und Baujahr erfolgt die Bremszugverlegung auf unterschiedliche Weise. Stellen Sie daher zunächst fest, welcher der folgenden Abschnitte zur Bremszugverlegung auf Ihr individuelles Anhängermodell zutrifft.

HINWEIS

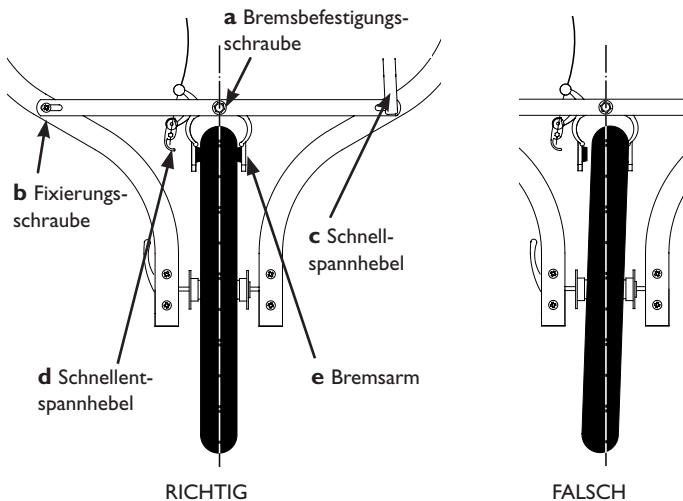
Unabhängig vom jeweiligen Anhängermodell erfolgt die Bremszugverlegung immer auf der rechten Anhängerseite.

Burley Anhänger bis BJ 2006

1. Entfernen Sie die untere Druckknopfschraube mit dem Kreuzschlitzschraubendreher (PH 1) auf der rechten Anhängerseite (s. Abb. 14).



Abbildung 14

2. Platzieren Sie den Kunststoff-Clip für den Bremszug über der Bohrung. Stecken Sie die Druckknopfschraube in die Bohrung und ziehen Sie sie wieder fest.
3. Befestigen Sie den Bremszug am Clip und führen Sie ihn nach oben in Richtung Schiebebügel (s. Abbildung 14).
4. **Nur d'Lite BJ 04–06 und Encore BJ 05–06:** Wiederholen Sie den Vorgang an der oberen Druckknopfschraube (s. Abbildung 15).



Abbildung 15

Burley Anhänger BJ 2007–2009

1. Entfernen Sie die untere Druckknopfschraube auf der rechten Anhängerseite mit dem Kreuzschlitzschraubendreher (PH 1).
2. Platzieren Sie den Kunststoff-Clip für den Bremszug über der Bohrung. Stecken Sie die Druckknopfschraube in die Bohrung und ziehen Sie sie wieder fest.
3. Befestigen Sie den Bremszug am Clip und führen Sie ihn nach oben in Richtung Schiebebügel (s. Abbildung 17).
4. Lösen Sie nun die Rändelrad-Schraube der rechten Schiebebügel-Aufnahme und entfernen Sie deren Außenschale aus Kunststoff.

- Verlegen Sie den Bremszug so auf der Innenseite des Schiebebügels, dass er oberhalb der Schraubenbohrung durch die Innenschale verläuft. Setzen Sie anschließend die Außenschale wieder auf und ziehen Sie die Rändelrad-Schraube fest (s. Abbildung 16).

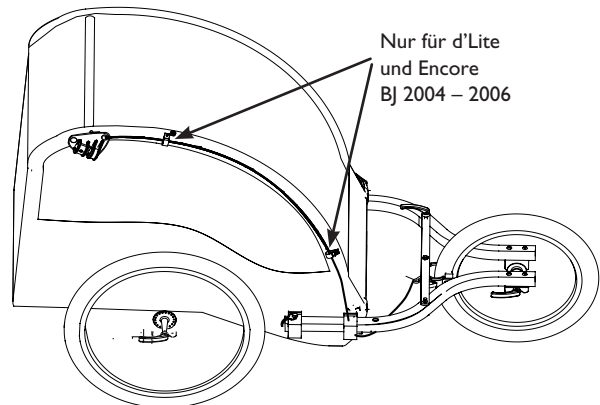

Abbildung 16



Abbildung 17

Burley Anhänger ab BJ 2010

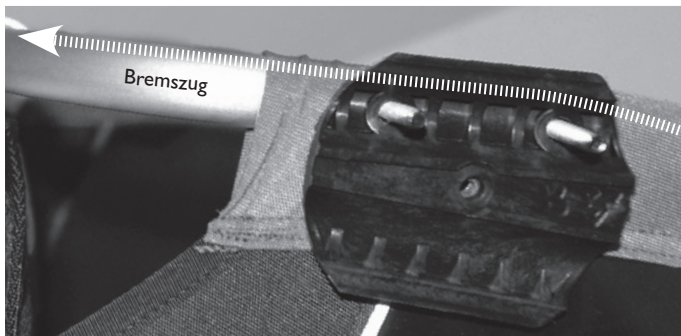
- Entfernen Sie die untere Druckknopfschraube auf der rechten Anhängerseite mit dem Kreuzschlitzschraubendreher (PH 1) (s. Abb. 14).
- Platzieren Sie den Kunststoff-Clip für den Bremszug über der Bohrung. Stecken Sie die Druckknopfschraube in die Bohrung und ziehen Sie sie wieder fest.
- Führen Sie den Bremszug weiter entlang des Rahmens nach oben. Befestigen Sie den Zug zwischen dem Klettverschlusshälften, die das Verdeck am Rahmen fixieren (s. Abbildung 18).
- Führen Sie den Zug nun so aufwärts, dass er unterhalb des Drehgelenks zum Griff des Multifunktionsbügels verläuft (s. Abbildung 18).

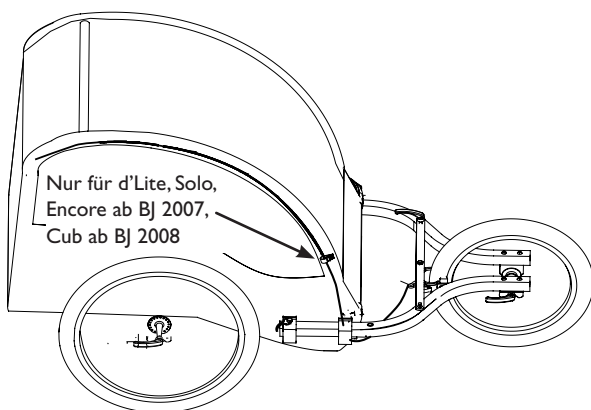

Abbildung 18

8 BREMSHEBEL & SICHERUNGSRIEMEN MONTIEREN

HINWEIS

Unabhängig vom jeweiligen Anhängermodell erfolgt die Montage von Bremshebel und Sicherheitsriemen auf identische Weise.

SCHIEBE-/MULTIFUNKTIONSBÜGEL VORBEREITEN

- Stellen Sie sicher, dass sich der Schiebe- bzw. Multifunktionsbügel Ihres Anhängers in der korrekten Position zum Spaziergehen/Joggen befindet.

WICHTIG

Je nach Baujahr verfügt Ihr Burley-Anhänger entweder über einen starren Schiebebügel plus separaten Überrollbügel (ab BJ 2007) oder ein schwenkbares Multifunktionssystem (ab BJ 2010), das beide Elemente vereint. Beachten Sie darum unbedingt sämtliche Angaben und Sicherheitshinweise, die die Betriebsanleitung Ihres jeweiligen Anhängermodells bezüglich des Schiebetriebes durch Fußgänger enthält.

- Drücken Sie das verschiebbare Griffpolster so weit beiseite, dass die entstehende Lücke ausreichend Platz zur Montage des Bremshebels und des Sicherheitsriemens für das Handgelenk bietet.

BREMSHEBEL MONTIEREN

Nun kann der Bremshebel am Bügelrohr montiert werden. Gehen Sie hierzu bitte wie folgt vor:

- Legen Sie die geöffnete Schelle des Bremshebels so um das Bügelrohr, dass das Hebelende nach links zeigt (s. Abbildung 19).
- Ziehen Sie anschließend die Rändelrad-Befestigungsschraube der Schelle handfest an (s. Abbildung 19).
- Überprüfen Sie zum Abschluss durch leichtes Rütteln, ob der Bremshebel sicher montiert ist.



Abbildung 19

⚠️ WARNHINWEIS

Vor jedem Gebrauch des Burley Jogging-Sets muss der Bremshebel grundsätzlich auf korrekte Montage und sicheren Sitz überprüft werden. Ansonsten kann sich der Hebel beim Bremsen bzw. unter Belastung lockern und/oder komplett vom Bügelrohr lösen, wodurch die Bremssicherheit des Anhängers stark negativ beeinträchtigt werden kann. Nichtbeachtung dieses Warnhinweises kann zu Unfällen und schweren Verletzungen führen.

SICHERUNGSRIMIEN FÜR DAS HANDGELENK MONTIEREN

Montieren Sie den Sicherungsriemen für das Handgelenk rechts des Bremshebels. Gehen Sie hierzu bitte wie folgt vor:

1. Legen Sie den Sicherungsriemen um das Metallrohr des Schiebe- oder Multifunktionsbügels.
2. Führen Sie das lose Ende des Riemens durch die kleine Schlaufe am anderen Ende (s. Abbildung 20).



Abbildung 20
Sicherungsriemen ziehen



Abbildung 21
Sicherungsriemen straff durch Schlaufe führen

3. Befestigen Sie den Riemen sicher am Bügelrohr, indem Sie ihn straff ziehen (s. Abbildung 21).

WARNHINWEIS

Im Schiebetrieb per Burley Jogging-Set ist grundsätzlich der Sicherungsriemen für das Handgelenk anzulegen, um ein Wegrollen des Anhängers bei unbeabsichtigtem Loslassen des Schiebe- oder Multifunktionsbügels zu verhindern. Nichtbeachtung dieses Warnhinweises kann zu Unfällen und schweren Verletzungen führen.

9 FEINEINSTELLUNG VORNEHMEN

HINWEIS

Unabhängig vom jeweiligen Anhängermodell erfolgt Feineinstellung des Jogging-Sets auf identische Weise.

WICHTIG

Für ein Maximum an Funktionalität und Sicherheit ist eine korrekte Feineinstellung unbedingt vonnöten. Ansonsten kann Ihr Anhänger eventuell nicht in jeder Situation sicher kontrolliert werden.

GERADEAUSLAUF EINSTELLEN

Schieben Sie den Anhänger nun ein paar Schritte vorwärts. Sollte er eine Kurve aufweisen, muss der Geradeauslauf nach den folgenden Anweisungen eingestellt werden:

1. Lösen Sie die Fixierungsschrauben (s. Abb. 22) auf beiden Seiten der Radaufnahmen (per Kreuzschlitzschraubendreher PH 2 und 11 mm Gabelschlüssel)



Abbildung 22

2. Richten Sie das Laufrad korrekt aus und ziehen Sie die Schrauben wieder fest (s. Abb. 3).

BREMSE EINSTELLEN

1. Wenn die beiden Bremsbeläge nicht denselben Abstand zum Laufrad aufweisen, das Laufrad also nicht in der Bremsmitte „zentriert“ ist, lösen Sie bitte die Bremsbefestigungsschraube (s. Abb. 13 (a) in der Mitte der Querstrebe (per 10 mm Gabelschlüssel). Beide Bremsbeläge müssen auf die Felgenmitte des Laufrads ausgerichtet sein. Sollte dies nicht der Fall sein, lösen Sie bitte die Fixierungsschrauben (s. Abb. 23 (a) auf der Rückseite der Bremschuhe/Bremsbeläge (mit Hilfe 10 mm Gabelschlüssel). Richten Sie die Bremsbeläge korrekt auf die Felgenmitte aus und ziehen Sie die Schrauben wieder fest. Das Laufrad muss zentral in der Mitte laufen um ein optimales Bremsen zu ermöglichen und eine einseitige Abnutzung zu verhindern. Ziehen Sie die Schraube nach der optimalen Ausrichtung wieder fest.

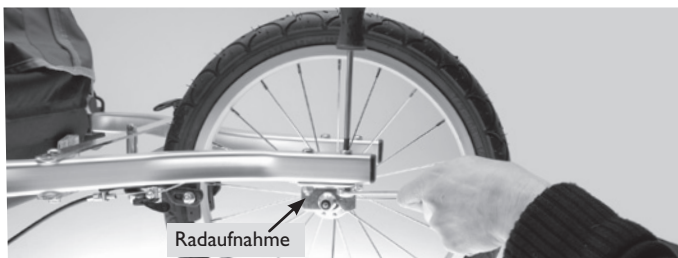

Abbildung 23

2. Schieben Sie den Anhänger nun ein paar Schritte vorwärts, um den Geradeauslauf zu überprüfen. Justieren Sie den Geradeauslauf bei Bedarf erneut wie in den vorherigen Schritten beschrieben.
3. Betätigen Sie den Bremshebel, um das Bremsverhalten des Anhängers zu überprüfen. Justieren Sie die Bremsanlage bei Bedarf erneut anhand der vorherigen Schritte. Beachten Sie parallel auch alle Anweisungen in den Abschnitten „Bremszug verlegen“ (7) sowie „Bremshebel & Sicherungsriemen montieren“ (8).

WICHTIG

Wenn Sie sich bezüglich Montage und/oder Feineinstellung Ihres Jogging-Sets unsicher fühlen, überlassen Sie dies bitte Ihrem Burley-Fachhändler. Dort werden auch sämtliche weiteren Fragen zum Gebrauch des Jogging-Sets freundlich und kompetent beantwortet.

WARNHINWEIS

Vor jedem Gebrauch des Burley Jogging-Sets ist die Feineinstellung des Systems grundsätzlich sorgfältig auf korrekte Justage zu überprüfen. Ansonsten sind einwandfreier Geradeauslauf und bestmögliche Bremsleistung nicht gewährleistet. Sämtliche Justierarbeiten müssen grundsätzlich bei leerem Anhänger vorgenommen werden. Nichtbeachtung dieses Warnhinweises kann zu Unfällen und schweren Verletzungen führen.

10 ANHÄNGER MIT JOGGING-SET VERWENDEN

Testen Sie Ihr neues Jogging-Set zunächst mit leerem Anhänger, bevor Sie Ihre Kinder einsteigen lassen. Kinder sollten durch kurze Testfahrten auf ebenem Untergrund schrittweise an den Transport im Anhänger gewöhnt werden. Gurten Sie Ihre Kinder gemäß der Betriebsanleitung Ihres Anhängers an und beachten Sie sämtliche Sicherheitshinweise. Lassen Sie Ihre Kinder niemals unbeaufsichtigt im Anhänger zurück.

Bei einem Anhänger mit Jogging-Set stehen Ihnen zwei verschiedene Bremssysteme zur Verfügung: Mittels des Bremshebels am Schiebebügel können Sie die Geschwindigkeit beim Laufen reduzieren. Die Feststellbremse am Heck dient zum Sichern des abgestellten Anhängers. Betätigen Sie grundsätzlich die Feststellbremse, wenn Sie Ihre Kinder ein- oder aussteigen lassen.

WARNHINWEIS

Die Verwendung des Burley Jogging-Sets in Verbindung mit Inlineskates/Rollschuhen ist grundsätzlich zu unterlassen. Das Bremssystem des Jogging-Sets ist nicht dafür ausgelegt, die in diesem Fall auftretenden höheren Geschwindigkeiten adäquat und sicher zu reduzieren. Nichtbeachtung dieses Warnhinweises kann zu Unfällen und schweren Verletzungen führen.

WARNHINWEIS

Kinder im Anhänger müssen stets beaufsichtigt werden und Schutzhelme tragen (auch bei abgestelltem Anhänger). Der Sicherungsriemen für das Handgelenk muss grundsätzlich angelegt werden, um unkontrolliertes Wegrollen des Anhängers bei unbeabsichtigtem Loslassen des Schiebe- oder Multifunktionsbügels zu verhindern. Beim Ein- und Aussteigen bzw. An- und Abgurten von Anhängerinsassen sowie dem Abstellen des Anhängers ist grundsätzlich die Feststellbremse zu betätigen. Die Benutzung von Burley-Anhängern mit Jogging-Set auf Rolltreppen ist grundsätzlich untersagt. Nichtbeachtung dieses Warnhinweises kann zu Unfällen und schweren Verletzungen führen.

11 WARTUNG & PFLEGE

Vor jedem Gebrauch eines Anhängers mit Burley Jogging-Set muss überprüft werden, ob sämtliche Muttern, Schrauben und Sicherungsbolzen korrekt montiert sind.

Der technische Zustand von Schiebe- bzw. Multifunktionsbügelbügel, Deichselaufnahmen, Feststellbremse/Bremsanlage und Laufrad ist mindestens einmal pro Monat sorgfältig zu überprüfen.

Parallel sind die Sicherheits-Checklisten in der Betriebsanleitung des jeweiligen Anhängermodells grundsätzlich korrekt und vollständig zu beachten.

WARNHINWEIS

Beschädigte oder fehlende Teile sind unverzüglich durch geeignete Neuteile zu ersetzen. Sämtliche erforderlichen Reparaturen dürfen ausschließlich von qualifiziertem Fachpersonal vorgenommen werden. Wenn Sie Fragen zu Ersatzteilen und/oder deren Montage haben, wenden Sie sich bitte grundsätzlich an Ihren Burley-Fachhändler. Nichtbeachtung dieses Warnhinweises kann zu Unfällen und schweren Verletzungen führen.

12 GARANTIEBESTIMMUNGEN

Bei anerkannten Garantiefällen gewährt Burley ab Kaufdatum eine fünfjährige Garantie auf Kunststoffteile sowie eine lebenslange Garantie auf Metallteile. Schadhafte Jogging-Sets müssen zusammen mit dem Original-Kaufbeleg bei einem Burley-Fachhändler zur Reparatur eingereicht werden. Diese Garantie gilt ausschließlich für den Erstbesitzer und ist nicht übertragbar. Burley haftet in keinem Fall für Sach- oder Personenschäden durch unsachgemäße Montage, mutwillige Veränderung von Teilen oder Betriebsanleitungen sowie Nichtbeachtung von Warnhinweisen. Dies gilt auch im Falle von unzureichender Wartung, Missbrauch, Übersetzungsfehlern, Unfällen und Beschädigungen durch UV-Strahlung und/oder normalen Gebrauch. Von jeglicher Garantie ausgeschlossen sind Jogging-Sets an Fahrradanhängern, die vermietet sowie für Wettbewerbszwecke oder gewerblich genutzt werden.

In Verbindung mit seinen Produkten übernimmt Burley keinerlei Haftung für Sach- oder Personenschäden. Auch anderweitige Personen sind in Verbindung mit Burley-Produkten von jeglicher Haftung ausgeschlossen. Es bestehen zudem keinerlei mündliche Vereinbarungen oder sonstige Nebenabsprachen, die sich auf Inhalt oder Gültigkeit dieser Garantie auswirken.

Durch diese Garantie haben Eigentümer gewisse gesetzlich geregelte Rechte. Dies kann je nach Land variieren.



BURLEY®

Burley Design, LLC • 4020 Stewart Rd • Eugene, OR 97402
541.687.1644 • Fax 541.687.0436 • www.burley.com

Copyright ©2009 by Burley Design, LLC
„Burley“ ist ein eingetragenes Warenzeichen von Burley Design, LLC



Exklusiv-Vertrieb für Deutschland seit 1989
Blumenstraße 49-51 • D 71106 Magstadt
E-Mail: vertrieb@merida-centurion.com
www.burley.de • www.mcg-parts.de