

Inhalt der Verpackung:

1. Anhängerkupplungsplatte mit vormontierter Niro-Kugel
2. Zahnkranz mit Punkt
3. Zahnkranz ohne Punkt
4. Nylonring (nur bei Schnellspann Nabe verwenden)

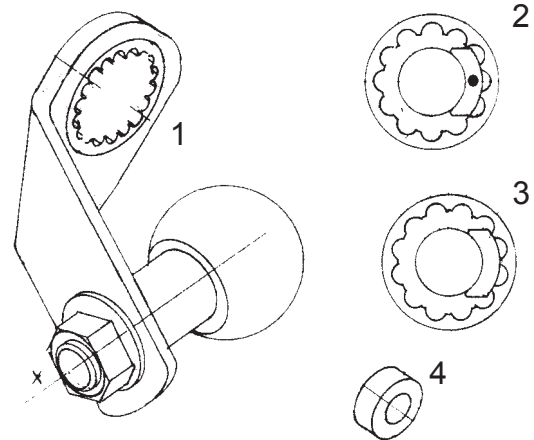

Montieren Sie die Anhängerkupplung immer auf der linken Seite des Fahrrads auf die Hinterachse.

Montage bei Fahrrädern mit fester Achse

Lösen Sie die linke Mutter der Hinterachse und entfernen Sie den Achsring, den Kettenspanner und die anderen Teile. Entfernen Sie den Kettenspanner nur, wenn dieser außen auf den Rahmen montiert ist.

Stecken Sie die Anhängerkupplungsplatte direkt auf die Achshalterung.

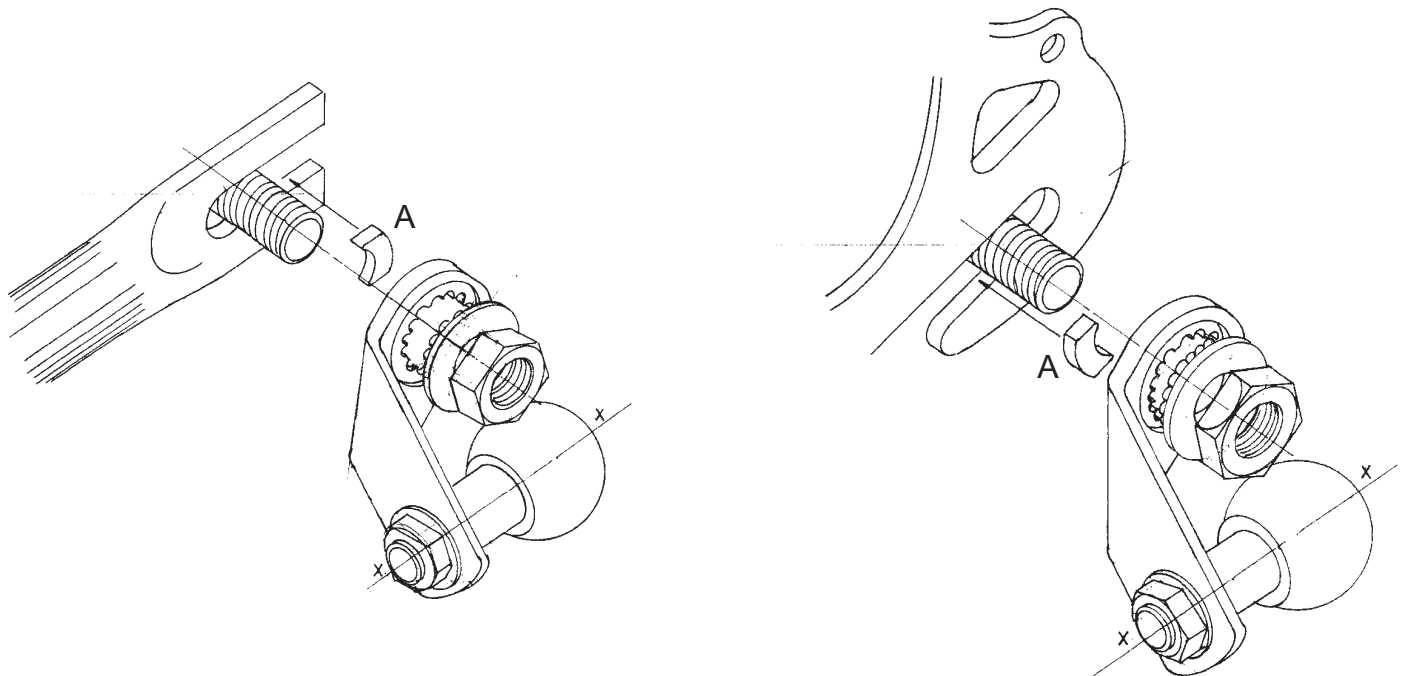

Die Kugel der Anhängerkupplung muss waagrecht montiert werden. Dazu benutzen Sie entweder den Zahnkranz mit Punkt oder den ohne Punkt. Der Winkel der Lippe (A) des Zahnkranzes (zur Verdeutlichung bei den Beispielen lose dargestellt) unterscheidet sich bei den beiden Zahnkränzen um 15 Grad. Hierdurch haben Sie die Möglichkeit, die Anhängerkupplung so genau wie möglich zu montieren. Bei der Montage rastet die Lippe in dem Achsweg des Hinterrades ein und sorgt dafür, dass sich die Anhängerkupplung beim Fahren nicht verdreht.

Es gibt viele unterschiedliche Achshaltertypen. Probieren Sie aus, welcher Zahnkranz am besten auf Ihr Fahrrad passt, so dass die Kugel der Anhängerkupplung in etwa waagrecht steht. Sie benutzen also nur einen der beiden Zahnkränze.

Montieren Sie den Kettenspanner (B) zwischen dem Zahnkranz und der Achsmutter, d.h. auf keinen Fall zwischen Achshalterung und Anhängerkupplungsplatte. Ziehen Sie dann die Achsmutter fest an.

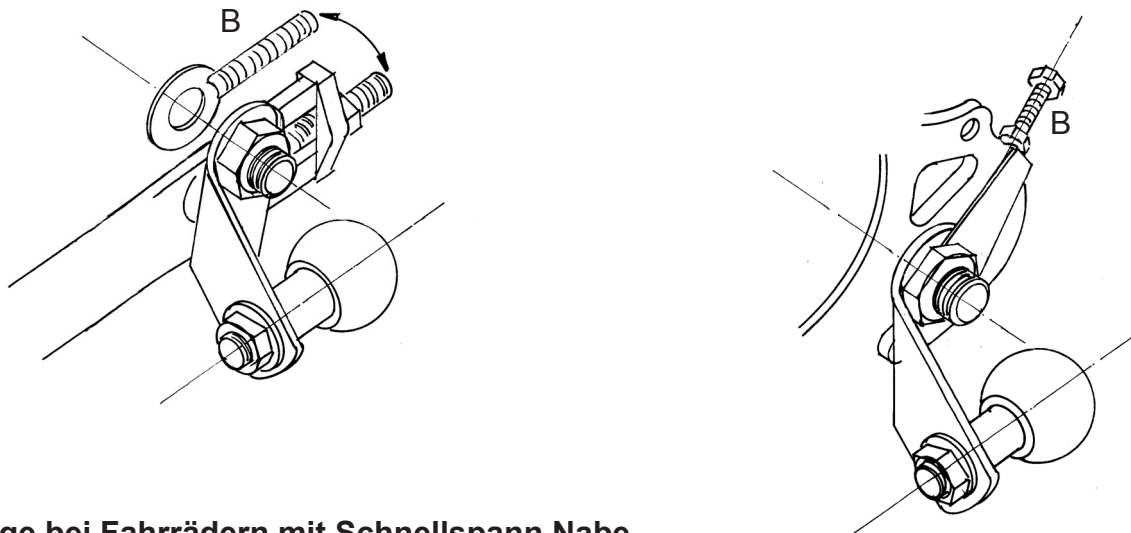

Montage bei Fahrrädern mit Schnellspann Nabe

Entfernen Sie den Schnellspanner von der Achse.

Montieren Sie die Anhängerkupplungsplatte und den Zahnkranz wie oben beschrieben.

Drücken Sie den Nylonring (4) in das Loch des Zahnkranzes.

Montieren Sie den Schnellspanner wieder und spannen Sie diesen ordnungsgemäß.

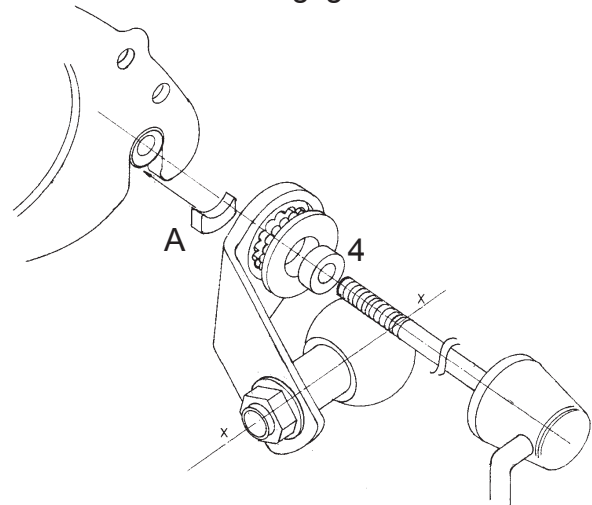
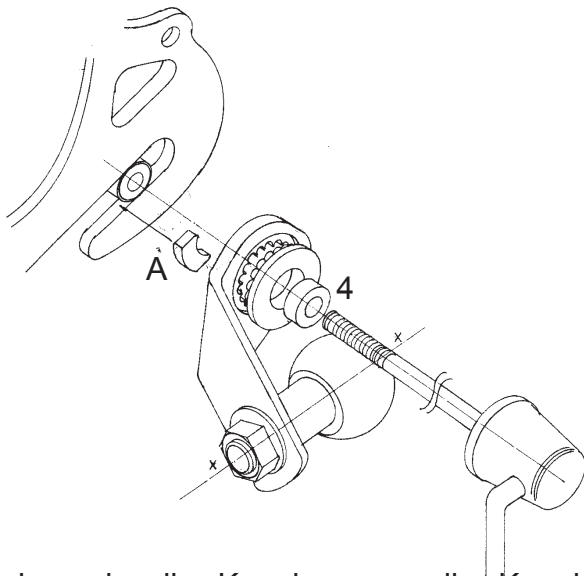

Sie koppeln die Kupplung an die Kugel der Anhängerkupplung, in dem Sie den Ring der Sicherung (1) nach oben ziehen. Gleichzeitig drehen Sie den unteren Teil der Kupplung nach rechts (2).

Die Kupplung kann jetzt auf die Kugel geschoben werden. Drehen Sie dann den unteren Teil der Kupplung zurück (2). Der Splint rastet automatisch in die Sicherung ein.

Ziehen Sie den Sicherheitsgurt durch den Rahmen des Fahrrads (3) und befestigen Sie diesen mit der Schnalle an der Zugstange (4).

Achtung: Den Sicherheitsgurt immer befestigen!

