



Einleitung

Herzlichen Glückwunsch zum Kauf des KID CAR. Sie haben ein Produkt erworben, das das Ergebnis langjähriger Erfahrung sowie der Anwendung moderner Techniken, hochwertiger Materialien, höchster Sicherheitsanforderungen und guten Designs ist. Lesen Sie die Gebrauchsanleitung sorgfältig. Nehmen Sie sich Zeit für die Ingebrauchnahme des KID CAR. Zwar lässt sich der KID CAR schnell zusammenbauen, aber es erfordert etwas Zeit, um Übung im Umgang mit dem KID CAR zu bekommen und sich daran zu gewöhnen, wie sich der Wagen als Fahrradanhänger verhält.

Bewahren Sie Ihren Kassenbeleg sorgfältig auf, sie benötigen ihn bei eventuellen Garantieforderungen.

Wir wünschen Ihnen viel Vergnügen mit dem KID CAR.

Vor Fahrtantritt immer kontrollieren

- Sind die Zugstange und der Sicherungsstift ordentlich befestigt und ist die Sicherungsfeder arretiert?
- Sind die Räder ordnungsgemäß in die Achslöcher gesteckt, die Sicherungsstifte befestigt und die Sicherungsfedern arretiert?
- Ist die Kupplung eingerastet und der Sicherheitsgurt angebracht?
- Funktionieren Ihre Fahrradbremsen ordnungsgemäß?

Im Karton mit dem KID CAR befinden sich die folgenden Teile:

- Kunststoff/Holzboden mit Aluminiumrahmen
- Zwei Stück Nylonräder mit vormontierten Steckachsen
- Zugstange mit Schnellkupplung
- Kugelanhängerkupplung
- Deckplane
- Zwei Stück Radkappen

1. Die Räder

Wenden Sie das Basisgestell jetzt auf die Rückseite und schieben Sie die Steckachsen der Räder in die Achsenhalter. Stecken Sie dann die Sicherungsstifte in die dafür vorgesehenen Öffnungen und lassen Sie die Arretierung einrasten.

Stecken Sie abschließend die Radkappen auf die Radnaben. Auf der Innenseite der Radkappen befinden sich drei Nasen. Stecken Sie diese in die dafür vorgesehenen Aussparungen der Radnaben. Drehen Sie die Radkappe nach rechts, so dass sie automatisch einrastet.

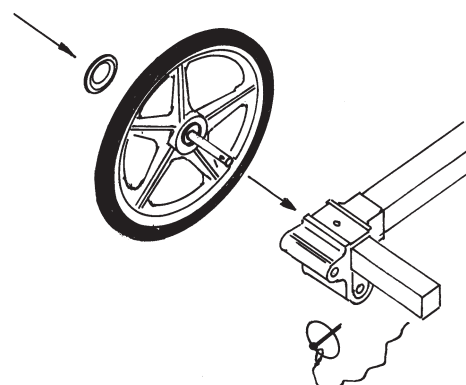

2. Montage der Fahrradausrüstung

2.1 Anhängerkupplung

Inhalt der Verpackung:

- Anhängerkupplungsplatte mit vormontierter Niro-Kugel
- Zahnkranz A,B,C,D
- Nylonring (nur bei Schnellspann Nabe verwenden)
- Achsring (nur bei Zahnkranz C und D verwenden)

Montieren Sie die Anhängerkupplung immer auf der linken Seite des Fahrrads auf die Hinterachse. Lesen Sie die gebrauchsanleitung der beim Anhängerkupplung ist mitgeliefert.

2.2 Ankoppeln der Zugstange

Entfernen sie vor dem Ankoppeln der Deichsel (A) den Sicherungsstift (B). Schieben Sie die Deichsel durch beide Deichselhalterungen (C). Schieben Sie die Deichsel so weit vor, bis das hintere Ende mit der schwarzen Linie auf dem Rahmen abschließt. Die Krümmung der Deichsel zeigt nach außen.

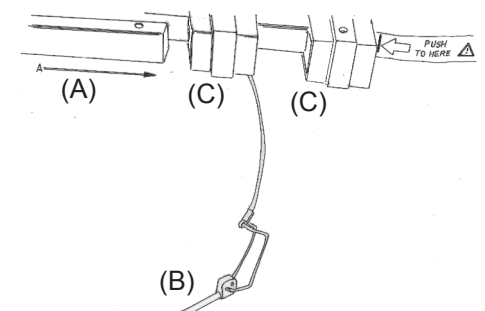

Stecken Sie den Sicherungsstift durch die Halterung und die Deichsel. **Achtung: Der Sicherungsstift muss sowohl durch die Ober- als auch die Unterseite der Halterung gesteckt werden.**

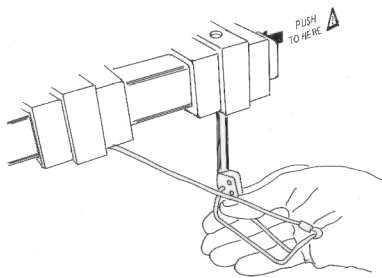

Klappen Sie den Federbügel des Sicherungsstiftes nach oben, um die Deichsel zu arretieren. Kontrollieren Sie die Befestigung, indem Sie die Deichsel kurz vor- und zurückschieben und den KID CAR dabei festhalten.

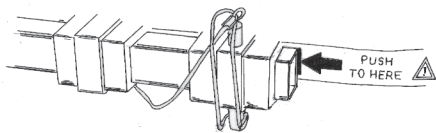

Abkoppeln der Deichsel

Nach dem Abkoppeln der Deichsel muss der Sicherungsstift wieder in die Halterung gesteckt werden.

2.3 Zugstange mit Schnellkupplung

Die patentierte Schnellkupplung mit der Zugstange sorgt für eine direkte Verbindung des KID CAR mit dem Fahrrad. Durch die Kugel in der Anhängerkupplung können sich KID CAR und Fahrrad unabhängig voneinander bewegen.

Die Kupplung wird befestigt, indem Sie die Kugel der Zugstange durch den Ring der Arretierung nach oben ziehen und gleichzeitig den unteren Teil der Kupplung nach rechts drehen.

Die Kupplung kann dann auf die Kugel geschoben werden. Drehen Sie dann den unteren Teil der Kupplung zurück. Der Sicherungsstift rastet automatisch in die Arretierung ein.

Achtung! Benutz immer der Sicherheitsgurt der Schnellkupplung.

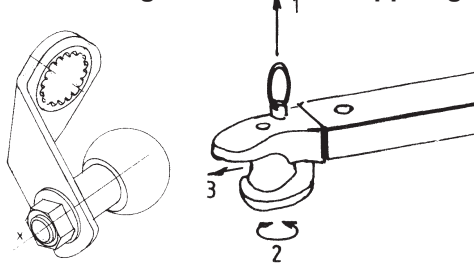

3. Fahrradfahren mit dem KID CAR

Fahren

Das Fahren mit dem KID CAR ist etwas anderes als normales Fahrradfahren. Durch die Länge, die Breite und das Gewicht des Anhängers ist es anfangs gewöhnungsbedürftig. Üben Sie zunächst, fahren Sie Links- und Rechtskurven und probieren Sie aus, wie sich der KID CAR bei der Fahrt

an Bordsteinkanten und anderen Hindernissen verhält. Danken Sie beim Fahren über Straßenbahnschienen daran, dass der KID CAR in einer anderen Spur fährt als das Fahrrad. Nähern Sie sich Bordsteinkanten und Verkehrsberuhigungen immer in rechtwinkliger Fahrtrichtung.

Beladen

Die maximale Ladefähigkeit beträgt 60 kg. Vermeiden Sie Punktbelastungen des Bodens. Berücksichtigen Sie, dass ein Gewicht von 50 kg über eine Entfernung von 20 cm in freiem Fall auf den Boden 200 kg entsprechen.

Es ist nicht gestattet, im KID CAR Combi Kinder zu transportieren.

Hinweis:

Der KID CAR Combi eignet sich besonders für zwei Euro Faltkästen von 47x35x23 cm.

Sehen und gesehen werden

Wenn Sie abends im Dunklen fahren, können Sie sich zur zusätzlichen Sicherheit noch einen zusätzlichen Reflektor mit kombinierter Beleuchtung anschaffen.

Informieren Sie sich dazu bei Ihrem Händler über die verschiedenen Möglichkeiten.

Diebstahlprävention

Kaufen Sie sich ein solides Schloss mit einer ausreichend langen Kette. Suchen Sie in der Nähe ein festes Objekt (z.B. einen Baum oder einen Fahrradständer). Ziehen Sie die Kette durch die Deichselhalter des KID CAR und dann durch den Rahmen des Fahrrads. Auf diese Weise sind Fahrrad und Anhänger gleichzeitig gesichert. Lassen Sie auf keinen Fall wertvolle Sachen unbeaufsichtigt im KID CAR zurück!

4. Wartung und Inspektion

Kontrollieren

Kontrollieren Sie den KID CAR regelmäßig und bringen Sie ihn ein Mal jährlich zu Ihrem Fachhändler zur Durchsicht. Achten Sie auf den Reifendruck und drehen Sie die Ventile gut fest. Kontrollieren Sie regelmäßig, ob alle (Bolzen-)Verbindungen noch festsitzen. Die beweglichen Teile des KID CAR sind wartungsfrei. Falls nötig für die Kugellager ein Schmiermittel auf Silikonbasis verwenden.

Reinigen

Verwenden Sie zum Reinigen nur Wasser (und gegebenenfalls ein Spülmittel). Auf keinen Fall Lösungsmittel benutzen. Der Stoff der Textilbespannung ist mit einer wasserabweisenden Beschichtung

versehen, diese vertragen keine chemischen Lösungsmittel. Benutzen Sie zum Reinigen auf keinen Fall einen Hochdruckreiniger!

Unterstellen

Der KID CAR hat eine Breite von 73 cm. Im Prinzip passt er durch jede Tür. Wenn Sie lange Freude an Ihrem KID CAR haben wollen, ist es ratsam, ihn nachts nicht im Freien stehen zu lassen. Das Material der Textilbespannung ist feuchtigkeitsabweisend, es verträgt aber keine dauerhafte Feuchtigkeitseinwirkung. Hierdurch können Schimmel- und/oder Stockflecken entstehen. Wenn sich die Textilbespannung feucht anfühlt, dann lassen Sie diese **in einem trockenen Raum trocknen.**

Garantie und Haftung

Die KID CAR Company gewährt vom Tag des Kaufes an zwei Jahre Garantie auf Herstellungsfehler.

1. Der KID CAR ist für den Transport von Gepäck gedacht. Die Garantie gilt nicht bei unsachgemäßem Gebrauch, wie etwa der Überschreitung der zulässigen Höchstlast, dem Fahren in Kurven bei hoher Geschwindigkeit, dem Fahren durch Salzwasser und dem Abstellen in feuchten Räumen.
2. Die KID CAR Company BV gewährt Garantie auf die Textilbespannung bei nachweislichen Herstellungs- und/oder Materialfehlern. Die Garantie gilt nicht für die Einwirkung von Witterungseinflüssen wie Sonne, Feuchtigkeit und Salz.
3. Garantieansprüche werden ausschließlich über Ihren Händler abgewickelt. Setzen Sie sich in gegebenen Fällen mit ihm in Verbindung, er kümmert sich um die Bearbeitung Ihrer Garantieforderung.
4. Die für Garantieleistungen in Betracht kommenden Teile müssen so zu verpackt werden, dass Transportschäden ausgeschlossen sind.
5. Die Garantie erstreckt sich nicht auf den gebrauchsbedingten Verschleiß von Teilen, wie etwa den Verschleiß von Reifen und Schläuchen, Verfärbungen von Textilteilen oder Alterung durch Einwirkung von Witterungseinflüssen wie Sonne, Regen und Wind.
6. Die KID CAR Company BV lehnt jegliche Haftungsansprüche ab, die durch den Besitz, den Gebrauch oder während der Ingebrauchnahme entstehen können. Der Käufer ist für die Pflege, den Gebrauch und die Anwendung der Sicherheitsvorschriften selbst verantwortlich. Die KID CAR Company BV übernimmt keine Haftung für Schäden Dritter, soweit dies nicht im Widerspruch zur gesetzlichen Haftung steht.
7. Bei eventuellen Streitigkeiten findet ausschließlich niederländisches Recht Anwendung.
8. Die obigen Garantiebestimmungen haben Vorrang vor allen anderen Bestimmungen in Bezug auf Gewährleistung und Haftung des Käufers.

Wenn Sie Informationen benötigen oder Fragen haben, können Sie sich mit Ihre Fachhandel in Verbindung setzen.

Website: www.kidcar.com